

Hakkımızda

- 1971 yılında kurulan ŞAFAKSAN Elektrik Makina San. ve Tic. A.Ş tüm kuruluşların el aletleri ,pano ,ısıtıcı gibi ihtiyaçlarına cevap vermektedir.
- ŞAFAKSAN Elektrik Makina San. ve Tic. A.Ş kurulduğu günden bu yana kalite, güvenilirlik, dürüstlük müşterilerine ve hizmet değerlerine bağlılık ve şeffaflık ilkelerinin başarının anahtarı olduğuna inanmakta ve buna bağlı olarak hizmet vermektedir. Çalışanlara, ekipmanlara yatırım yaparak emin adımlarla büyümeye devam etmektedir.Firmamız kalite hizmeti, iş güvenliğini kendine ilke edinmiştir.
- ŞAFAKSAN Elektrik Makina San. ve Tic. A.Ş faaliyet gösterdiği sektörlerde, uluslararası kalite standartlarında hizmetleri ile müşteri odaklılığını daima üst seviyede tutarak; saygın, güvenilir ve tercih edilen marka olma özelliğini arttırarak sürdürmeyi amaçlamaktadır.
- ŞAFAKSAN Elektrik Makina San. ve Tic. A.Ş olarak misyonumuz tüm işlerini kalite ve uygulama süresi açısından başarı ile yürüten bir işletme olma özelliğini korurken, ülke ekonomisine katkımızı sürekli olarak arttırmak, girişimlerinden makul bir kar marjı elde etmeyi sürdürmek ve çalışanlarının parçası olmaktan gurur duyacağı bir şirket olmaktır.
- Bünyemizde çalışan personelimiz, çalışanlarımızdan en iyi ve en kaliteli sonucu elde etmek amacıyla, deneyimli yönetim kadromuz gözetim ve denetimde, kendi alanlarında uzman, bilgili ve konuya hakim elemanlardan oluşmaktadır.



Kalite Belgelerimiz



İçindekiler

Mekanik Kablo Kesme Makasları & Demir Kaldırıcı.....	1
Hidrolik Kablo Kesme Makasları.....	2
Mekanik Sıkma Pensesi.....	3
Mekanik Sıkma Pensesi.....	4
Hidrolik Bakır Pabuç Sıkma Penseleri.....	5
Hidrolik Alüminyum Pabuç Sıkma Penseleri.....	6
Punch Çektirme Takım Setleri.....	7
Hidrolik Punchlar ve Kalıplar.....	8
Punchlar ve Kalıplar.....	9
Kablo Sıyırıcı Mekanik Ray ve Plastik Kanalet Kesme Makasları.....	10
Hidrolik El Aletleri Kombinasyonu.....	11
Hidrolik Pompalar.....	12
Hidrolik Kesme ve Sıkma Başlıkları.....	13
Hidrolik - Mekanik Yedek & Sıkma Pensesi Kalıpları.....	14
Hidrolik - Mekanik Yedek & Sıkma Pensesi Kalıpları.....	15
Taşıma Çantaları.....	16
Pim Takımları.....	17
Montaj Rayları & Ray Taşıyıcısı.....	18
Takım Arabası & Stand & Teker.....	19
SKP- Sıkmalı Kablo Pabuçları Teknik Ölçüleri.....	20
Ek Muflar	21
Teknik Bilgiler.....	22

Mekanik Kablo Kesme Makasları & Demir Kaldırıcı



KM-10 Kablo Kesme Makası

Sipariş Kodu	Max. Kesebileceği Kablo	Kesme Çapı	Ağırlık	Boy	Fiyatı TL / Ad
KM-10	1x25 mm ² NYAF	10 mm	0,140 kg	165 mm	35,00

Bakır ve alüminyum kablolar için



KM-22 Kablo Kesme Makası

Sipariş Kodu	Max. Kesebileceği Kablo	Kesme Çapı	Ağırlık	Boy	Fiyatı TL / Ad
KM-22	4x16 mm ² NYY 1x150 mm ² NYA	22 mm	0,690 kg	360 mm	110,00

Bakır ve alüminyum kablolar için



KM-35 Kablo Kesme Makası

Sipariş Kodu	Max. Kesebileceği Kablo	Kesme Çapı	Ağırlık	Boy	Fiyatı TL / Ad
KM-35	3x35+10 mm ² NYY 1x240 mm ² NYA	35 mm	1,750 kg	565 mm	160,00

Bakır ve alüminyum kablolar için



KM-45 Kablo Kesme Makası

Sipariş Kodu	Max. Kesebileceği Kablo	Kesme Çapı	Ağırlık	Boy	Fiyatı TL / Ad
KM-45	3x95+50 mm ² NYY 1x300 mm ² NYA	45 mm	3,000 kg	640 mm	210,00

Bakır ve alüminyum kablolar için



KM-55 Kablo Kesme Makası

Sipariş Kodu	Max. Kesebileceği Kablo	Kesme Çapı	Ağırlık	Boy	Fiyatı TL / Ad
KM-55	3x120+70 mm ² NYY 1x400 mm ² NYA	55 mm	3,400 kg	700 mm	320,00

Bakır ve alüminyum kablolar için

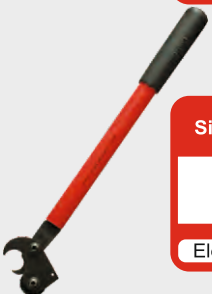

CM-10 ACSR ve Çelik Halat Kesme Makası

Sipariş Kodu	Max. Kesebileceği Kablo	Kesme Çapı	Ağırlık	Boy	Fiyatı TL / Ad
CM-10	Pigeon 3/0	10 mm	1,850 kg	510 mm	190,00

Çelik halat ve ACSR kablolar için



DEK-16 İnşaat Demir Kaldırıcı

Sipariş Kodu	Max. Kaldırabileceği Demir Çapı	Ağırlık	Boy	Fiyatı TL / Ad
DEK-16	Ø 16	0,550 kg	370mm	100,00

Elektrik tesisatçıları için İnşaat demirlerini kaldırma amaçlı ideal alettir. **Patentlidir**



Hidrolik Kablo Kesme Makasları

Hidrolik Kablo Kesme Makası

Sipariş Kodu	Açıklama	Kesme Çapı	Kesme Kuvveti	Çalışma Sıcaklığı	Ağırlık	Boy	Fiyatı TL / Ad
HKP-65	3x240/120mm ² NY Y	65 mm	60 kN	-20, +40°C	8,50 kg	720 mm	3,000,00
HKP-85	3x400/185mm ² NY Y	85 mm	80 kN	-20, +40°C	9,70 kg	790 mm	3,300,00

Bakır ve alüminyum kablolar içindir. Taşıma çantası dahildir.



HKM - 65 E / AL 1000 Hidrolik El Pompası

Sipariş Kodu	Açıklama	Kesme Çapı	Kesme Kuvveti	Çalışma Sıcaklığı	Ağırlık	Boy	Fiyatı TL / Ad
HKM-65 E / AL 1000	3x240/120mm ² NY Y	65 mm	100 kN	-20, +40°C	20 kg	2,940 mm	2,750,00

Bakır ve alüminyum kablolar içindir. Taşıma çantası dahildir.



HKM - 85 E / AL 1000 Hidrolik El Pompası

Sipariş Kodu	Açıklama	Kesme Çapı	Kesme Kuvveti	Çalışma Sıcaklığı	Ağırlık	Boy	Fiyatı TL / Ad
HKM-85 E / AL 1000	3x400/185mm ² NY Y	85 mm	100 kN	-20, +40°C	21,2 kg	2,940 mm	2,990,00

Bakır ve alüminyum kablolar içindir. Taşıma çantası dahildir.

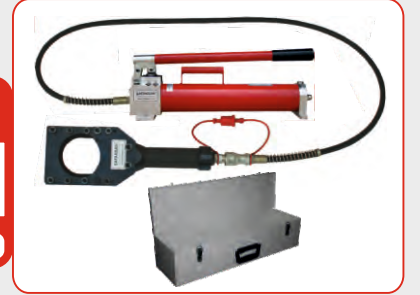

HKM - 65 E Hidrolik El Kablo Kesme Makası

Sipariş Kodu	Açıklama	Kesme Çapı	Kesme Kuvveti	Çalışma Sıcaklığı	Ağırlık	Boy	Fiyatı TL / Ad
HKM-65 E	3x240/120mm ² NY Y	65 mm	80 kN	-20, +40°C	17,80 kg	3 m	2,500,00

Bakır ve alüminyum kablolar içindir. Taşıma çantası dahildir.



HKM - 85 E Hidrolik El Kablo Kesme Makası

Sipariş Kodu	Açıklama	Kesme Çapı	Kesme Kuvveti	Çalışma Sıcaklığı	Ağırlık	Boy	Fiyatı TL / Ad
HKM-85 E	3x400/185mm ² NY Y	85 mm	80 kN	-20, +40°C	19,04 kg	3 m	2,700,00

Bakır ve alüminyum kablolar içindir. Taşıma çantası dahildir.



Mekanik Sıkma Pensesi

KSP - 50 Kablo Pabucu Sıkma Pensesi

Sipariş Kodu	Sıkma Kapasitesi	Ağırlık	Boy	Fiyatı TL / Ad
KSP-50	6 - 50 mm ²	1,250 kg	375 mm	195,00

Standart tip bakır kablo pabuçlarını sıkır.



CSP - 25 Çelik Halat Yüksük Sıkma Pensesi

Sipariş Kodu	Sıkma Kapasitesi	Ağırlık	Boy	Fiyatı TL / Ad
CSP-25	16 - 25 mm ²	3,680 kg	610 mm	340,00

Çelik halat yüksüklerini sıkır (mermer ocakları için tavsiye edilir).



KSP - 85 Kablo Pabucu Sıkma Pensesi

Sipariş Kodu	Sıkma Kapasitesi	Ağırlık	Boy	Fiyatı TL / Ad
KSP-85	10 - 120 mm ²	3,530 kg	610 mm	310,00

Standart tip bakır kablo pabuçlarını sıkır.



KSP - 150 Kablo Pabucu Sıkma Pensesi

Sipariş Kodu	Sıkma Kapasitesi	Ağırlık	Boy	Fiyatı TL / Ad
KSP-150	16 - 150 mm ²	3,420 kg	650 mm	320,00

Standart tip bakır kablo pabuçlarını sıkır.



Mekanik Sıkma Pensesi

KSP - 240 Kablo Pabucu Sıkma Pensesi

Sipariş Kodu	Sıkma Kapasitesi	Ağırlık	Boy	Fiyatı TL / Ad
KSP-240	120 - 240 mm ²	4,450 kg	950 mm	640,00

Standart tip bakır kablo pabuçlarını sıkır.



KSP - 10 / 150 Kablo Pabucu Sıkma Pensesi

Sipariş Kodu	Sıkma Kapasitesi	Ağırlık	Boy	Fiyatı TL / Ad
KSP-10/150	10 - 150 mm ²	3,665 kg	605 mm	900,00

Standart tip bakır kablo pabuçlarını sıkır. Taşıma çantası dahil değildir.



KSP - 10 / 240 Kablo Pabucu Sıkma Pensesi

Sipariş Kodu	Sıkma Kapasitesi	Ağırlık	Boy	Fiyatı TL / Ad
KSP-10/240	10 - 240 mm ²	9,600 kg	800 mm	1,150,00
KSP-10/300	10 - 300 mm ²	9,700 kg	800 mm	1,220,00

Standart tip bakır kablo pabuçlarını sıkır. KSP-10/240 ve KSP-10/300 için taşıma çantası dahildir.



YENİ

KSP - 10 / 240 Kablo Pabucu Sıkma Pensesi

Sipariş Kodu	Sıkma Kapasitesi	Ağırlık	Boy	Fiyatı TL / Ad
AL-KSP-10/240	10 - 240 mm ² (AL)	9,700 kg	800 mm	1,350,00
AL-KSP-10/300	10 - 300 mm ² (AL)	9,800 kg	800 mm	1,420,00

Standart tip alüminyum kablo pabuçlarını sıkır. AL-KSP-10/240 ve AL-KSP-10/300 için taşıma çantası dahildir.



KSP-10/150, KSP-10/240, KSP-10/300, AL-KSP-10/240 ve AL-KSP-10/300 için standart olarak MW sıkma kalıpları ile sevk edilir.
*Altıgen kalıp için siparişte mutlaka belirtilmelidir.



Hidrolik Bakır Pabuç Sıkma Penseleri

Hidrolik Çift El Pabuç Sıkma Pensesi

Sipariş Kodu	Sıkma Kapasitesi	Strok Boyu	Sıkma Kuvveti	Çalışma Sıcaklığı	Ağırlık	Boy	Fiyatı TL / Ad
HSP-240	10 - 240 mm ²	22 mm	57 kN	-20, +40°C	8,150 kg	500 mm	2,100,00
HSP-300	10 - 300 mm ²	22 mm	60 kN	-20, +40°C	9,100 kg	560 mm	2,300,00

*360° döner sıkma başlığı *Basınç ayar sınırlayıcıdır, *Standart tip bakır kablo pabuçlarını sıkır, *Sıkma kalıpları ve taşıma çantası dahildir.

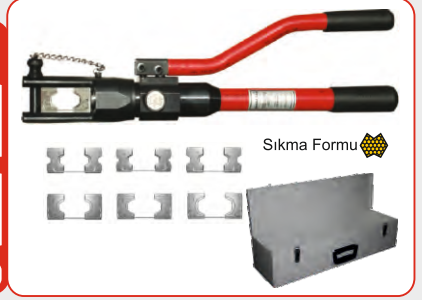

Hidrolik El Pabuç Sıkma Pensesi

Sipariş Kodu	Sıkma Kapasitesi	Sıkma Kuvveti	Çalışma Sıcaklığı	Ağırlık	Boy	Fiyatı TL / Ad
HSP-10/240	10 - 240 mm ² Çalışma Basıncı : 600 bar Max Basınç : 700 bar	70 kN	-20, +40 °C	15,160 kg	2.800 mm	1,950,00
HSP-10/300	10 - 300 mm ² Çalışma Basıncı : 600 bar Max Basınç : 700 bar	70 kN	-20, +40 °C	15,300 kg	2.800 mm	2,050,00

*Standart tip bakır kablo pabuçlarını sıkır, *Sıkma kalıpları, 2m hortum, sıkma başlığı ve taşıma çantası dahildir.



Hidrolik El Pabuç Sıkma Pensesi

Sipariş Kodu	Sıkma Kapasitesi	Sıkma Kuvveti	Çalışma Sıcaklığı	Ağırlık	Boy	Fiyatı TL / Ad
HSP-10/240-AL1000	10 - 240 mm ² Çalışma Basıncı : 700 bar Max Basınç : 1000	100 kN	-20, +40 °C	17,180 kg	2.740 mm	2,100,00
HSP-10/300-AL1000	10 - 300 mm ² Çalışma Basıncı : 700 bar Max Basınç : 1000	100 kN	-20, +40 °C	17,320 kg	2.740 mm	2,200,00

*Standart tip bakır kablo pabuçlarını sıkır, *Basınç ayar sınırlayıcıdır. *Sıkma kalıpları, 2m hortum, sıkma başlığı ve taşıma çantası dahildir.

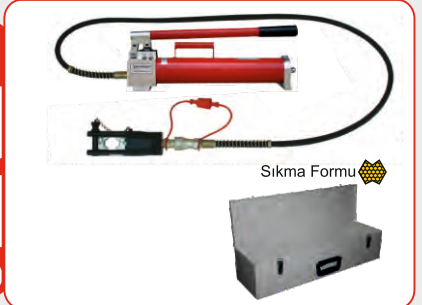

HSP- 10/300 A Hidrolik Ayak Pabuç Sıkma Pensesi

Sipariş Kodu	Sıkma Kapasitesi	Sıkma Kuvveti	Çalışma Sıcaklığı	Ağırlık	Boy	Fiyatı TL / Ad
HSP-10/300 A	10 - 300 mm ² Çalışma Basıncı : 500 bar Max Basınç : 700 bar	65 kN	-20, +40 °C	15,600 kg	2.750 mm	2,200,00

*Standart tip bakır kablo pabuçlarını sıkır, *Basınç ayar sınırlayıcıdır. *Sıkma kalıpları, 2m hortum, sıkma başlığı ve taşıma çantası dahildir.

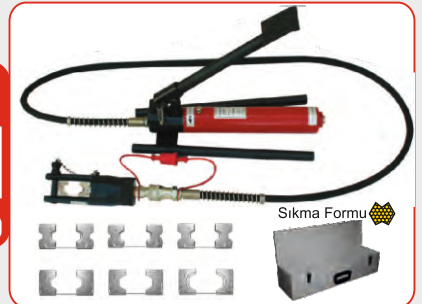

HSP - 300 CME Hidrolik Pabuç Sıkma Pensesi

Sipariş Kodu	Sıkma Kapasitesi	Sıkma Kuvveti	Çalışma Sıcaklığı	Ağırlık	Boy	Fiyatı TL / Ad
HSP-300CME	10 - 300 mm ² Çalışma Basıncı : 600 bar Max Basınç : 700 bar	65 kN	-20, +40°C	20,500 kg	2.840 mm	2,400,00

*Standart tip bakır kablo pabuçlarını sıkır, *Sıkma kalıpları, 2m hortum, sıkma başlığı ve taşıma çantası dahildir. Sıkma başlığı gerektiğinde masa üzerine sabitlenerek kullanılır.



Hidrolik Alüminyum Pabuç Sıkma Penseleri

YENİ

Hidrolik Çift El Pabuç Sıkma Pensesi

Sipariş Kodu	Sıkma Kapasitesi	Strok Boyu	Sıkma Kuvveti	Çalışma Sıcaklığı	Ağırlık	Boy	Fiyatı TL / Ad
ASP-240	10 - 240 mm ²	22 mm	57 kN	-20, +40°C	8,250 kg	500 mm	2,250,00
ASP-300	10 - 300 mm ²	22 mm	60 kN	-20, +40°C	9,200 kg	560 mm	2,400,00

*360° döner sıkma başlığı *Basınç ayar sınırlayıcıdır, *Standart tip alüminyum kablo pabuçlarını sıkır, *Sıkma kalıpları ve taşıma çantası dahildir.



YENİ

Hidrolik El Pabuç Sıkma Pensesi

Sipariş Kodu	Sıkma Kapasitesi	Sıkma Kuvveti	Çalışma Sıcaklığı	Ağırlık	Boy	Fiyatı TL / Ad
ASP-10/240	10 - 240 mm ² Çalışma Basıncı : 600 bar Max Basınç : 700 bar	70 kN	-20, +40 °C	15,260 kg	2.800 mm	2,100,00
ASP-10/300	10 - 300 mm ² Çalışma Basıncı : 600 bar Max Basınç : 700 bar	70 kN	-20, +40 °C	15,400 kg	2.800 mm	2,200,00

*Standart tip alüminyum kablo pabuçlarını sıkır, *Sıkma kalıpları, 2m hortum, sıkma başlığı ve taşıma çantası dahildir.



YENİ

Hidrolik El Pabuç Sıkma Pensesi

Sipariş Kodu	Sıkma Kapasitesi	Sıkma Kuvveti	Çalışma Sıcaklığı	Ağırlık	Boy	Fiyatı TL / Ad
ASP-10/240-AL1000	10 - 240 mm ² Çalışma Basıncı : 700 bar Max Basınç : 1000 bar	100 kN	-20, +40 °C	17,280 kg	2.740 mm	2,300,00
ASP-10/300-AL1000	10 - 240 mm ² Çalışma Basıncı : 700 bar Max Basınç : 1000 bar	100 kN	-20, +40 °C	17,420 kg	2.740 mm	2,400,00

*Standart tip alüminyum kablo pabuçlarını sıkır, *Basınç ayar sınırlayıcıdır. *Sıkma kalıpları, 2m hortum, sıkma başlığı ve taşıma çantası dahildir.

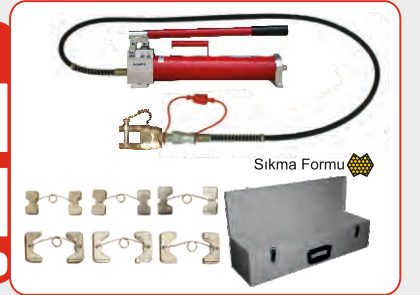

YENİ

HSP- 10/300 A Hidrolik Ayak Pabuç Sıkma Pensesi

Sipariş Kodu	Sıkma Kapasitesi	Sıkma Kuvveti	Çalışma Sıcaklığı	Ağırlık	Boy	Fiyatı TL / Ad
ASP-10/300-A	10 - 300 mm ² Çalışma Basıncı : 500 bar Max Basınç : 700 bar	65 kN	-20, +40 °C	15,700 kg	2.750 mm	2,500,00

*Standart tip alüminyum kablo pabuçlarını sıkır, *Basınç ayar sınırlayıcıdır. *Sıkma kalıpları, 2m hortum, sıkma başlığı ve taşıma çantası dahildir.

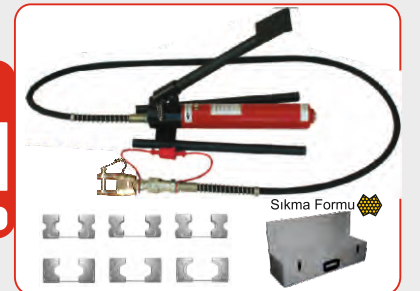

Punch Çektirme Takım Setleri

YENİ

HPP 700 Hidrolik Punch Pompası

Sipariş Kodu	İçerik	Çalışma Sıcaklığı	Ağırlık (kg)	Boy (mm)	Fiyatı TL / Ad
HPP-700	1 adet hidrolik punch pompası 1 adet cıvata 9,5x75 mm 1 adet cıvata 19x136 mm 1 adet adaptör 1 adet bilezik seti (3 parçalı)	-20, +40 °C	5,500	460	1,500,00
Kapasite:		Delme kapasitesi: Ø 106 mm dairesel ve 68x68 mm dörtgen			



HPB Hidrolik Punch Çektirme Başlığı

Sipariş Kodu	İçerik	Çalışma Sıcaklığı	Ağırlık (kg)	Boy (mm)	Fiyatı TL / Ad
HPB	1 adet hidrolik punch çektirme başlığı 1 adet cıvata 9,5x75 mm 1 adet cıvata 19x136 mm 1 adet adaptör 1 adet bilezik seti (3 parçalı)	-20, +40 °C	3,420	140	825,00
Kapasite:		Delme kapasitesi: Ø 106 mm dairesel ve 138x138 mm dörtgen			



HPC-E/AL1000 Hidrolik El Punch Çektirme Takım Seti

Sipariş Kodu	İçerik	Çekme Kuvveti	Çalışma Sıcaklığı	Ağırlık (kg)	Boy (mm)	Fiyatı TL / Ad
HPC-E/AL1000	1 adet hidrolik punch çektirme başlığı 1 adet hidrolik el pompası (700 bar) 1 adet 1/4" hidrolik pompa hortumu 1 adet otomatik rekor 1 adet cıvata 9,5x75 mm 1 adet cıvata 19x136 mm 1 adet adaptör 1 adet bilezik seti (3 parçalı)	180 kN	-20, +40 °C	17,300	2.640	2,050,00
Kapasite:		Delme kapasitesi: Ø 106 mm dairesel ve 138x138 mm dörtgen				

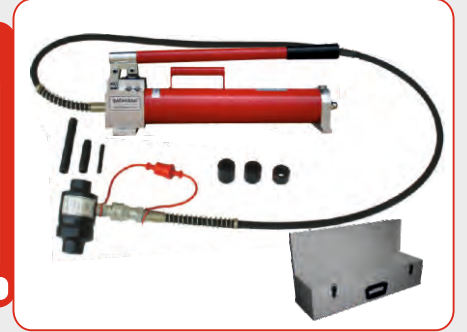

HPC-E Hidrolik El Punch Çektirme Takım Seti

Sipariş Kodu	İçerik	Çekme Kuvveti	Çalışma Sıcaklığı	Ağırlık (kg)	Boy (mm)	Fiyatı TL / Ad
HPC-E	1 adet hidrolik punch çektirme başlığı 1 adet hidrolik el pompası (600 bar) 1 adet 1/4" hidrolik pompa hortumu 1 adet otomatik rekor 1 adet cıvata 9,5x75 mm 1 adet cıvata 19x136 mm 1 adet adaptör 1 adet bilezik seti (3 parçalı)	140 kN	-20, +40°C	15,100	2.700	1,850,00
Kapasite:		Delme kapasitesi: Ø 106 mm dairesel ve 138x138 mm dörtgen				



HPC-A Hidrolik Ayak Punch Çektirme Takım Seti

Sipariş Kodu	İçerik	Çekme Kuvveti	Çalışma Sıcaklığı	Ağırlık (kg)	Boy (mm)	Fiyatı TL / Ad
HPC-A	1 adet hidrolik punch çektirme başlığı 1 adet hidrolik ayak pompası (600 bar) 1 adet 1/4" hidrolik pompa hortumu 1 adet otomatik rekor 1 adet cıvata 9,5x75 mm 1 adet cıvata 19x136 mm 1 adet adaptör 1 adet bilezik seti (3 parçalı)	140 kN	-20, +40	15,400	2.545	2,050,00
Kapasite:		Delme kapasitesi: Ø 106 mm dairesel ve 92x92 mm dörtgen				



Hidrolik Punchlar ve Kalıplar

YENİ

Hidrolik El Punch Takımı

Sipariş Kodu	İçerik	Çekme Kuvveti	Çalışma Sıcaklığı	Ağırlık (kg)	Boy (mm)	Strok Boyu (mm)	Fiyatı TL / Ad
HPP-9/48	1 adet hidrolik punch pompası 1 adet civata 9,5x75 mm 1 adet civata 19x136 mm 1 adet adaptör 1 adet bilezik seti (3 parçalı) PD-9 PD-11 PD-13 PD-16 PD-21 PD-29 PD-30 PD-36 PD-42 PD-48	60 kN	-20, +40 °C	3500 gr	500	24	2,650,00
Kapasite: Delme kapasitesi: Ø 106 mm dairesel ve 68x68 mm dörtgen							



YENİ

Hidrolik El Punch Takımı

Sipariş Kodu	İçerik	Çekme Kuvveti	Çalışma Sıcaklığı	Ağırlık (kg)	Boy (mm)	Strok Boyu (mm)	Fiyatı TL / Ad
HPP-9/21	1 adet hidrolik punch pompası 1 adet hidrolik punch çekirme başlığı 1 adet civata 9,5x75 mm 1 adet civata 19x136 mm 1 adet adaptör 1 adet bilezik seti (3 parçalı) PD-9 PD-11 PD-13 PD-16 PD-21	60 kN	-20, +40 °C	2950 gr	500	24	1,800,00
Kapasite: Delme kapasitesi: Ø 106 mm dairesel ve 68x68 mm dörtgen							



YENİ

Hidrolik El Punch Takımı

Sipariş Kodu	İçerik	Çekme Kuvveti	Çalışma Sıcaklığı	Ağırlık (kg)	Boy (mm)	Strok Boyu (mm)	Fiyatı TL / Ad
HPP-16/48	1 adet hidrolik punch pompası 1 adet hidrolik punch çekirme başlığı 1 adet civata 9,5x75 mm 1 adet civata 19x136 mm 1 adet adaptör 1 adet bilezik seti (3 parçalı) PD-16 PD-21 PD-29 PD-36 PD-42 PD-48	60 kN	-20, +40 °C	3200 gr	500	24	2,300,00
Kapasite: Delme kapasitesi: Ø 106 mm dairesel ve 68x68 mm dörtgen							



Punchlar ve Kalıplar

PD Dairesel Punchlar

Sipariş Kodu	PG Numarası (Rekor No)	Delik Çapı (mm)	Kesme Kapasitesi St 37(mm)	Pilot Delik (mm)	İçerik	Fiyatı TL / Ad
PD-9	PG-9	15,2	2	10	Punch + Kalıp	78,00
PD-11	PG-11	18,6	2	10	Punch + Kalıp	84,00
PD-13	PG-13	20,4	2	10	Punch + Kalıp	88,00
PD-16	PG-16	22,5	2	10	Punch + Kalıp	90,00
PD-21	PG-21	28,3	2	10	Punch + Kalıp	105,00
PD-29	PG-29	37,0	3	20	Punch + Kalıp	145,00
PD-36	PG-36	47,0	3	20	Punch + Kalıp	195,00
PD-42	PG-42	54,0	3	20	Punch + Kalıp	250,00
PD-48	PG-48	60,0	3	20	Punch + Kalıp	295,00
PD-30	-	30,5	2	10	Punch + Kalıp	110,00



PCV Mekanik Punch Çekme Vidası

Sipariş Kodu	Pilot Delik (mm)	Fiyatı TL / Ad
PCV 9,5x50	10	50,00
PCV 19x75	20	60,00



PDS 9/48 Dairesel Punch Seti

Sipariş Kodu	İçerik	Fiyatı TL / Ad
PDS 9/48	PD-9 PD-11 PD-13 PD-16 PD-21 PD-29 PD-36 PD-42 PD-48 PD-30	1,400,00



PDS 9/21 Dairesel Punch Seti

Sipariş Kodu	İçerik	Fiyatı TL / Ad
PDS 9/21	PD-9 PD-11 PD-13 PD-16 PD-21	500,00



PDS 16/48 Dairesel Punch Seti

Sipariş Kodu	İçerik	Fiyatı TL / Ad
PDS 16/48	PD-16 PD-21 PD-29 PD-36 PD-42 PD-48	1,050,00



Kare Punch Seti

Sipariş Kodu	Delik Çapı (mm)	Kesme Kapasitesi St 37(mm)	Pilot Delik Ø(mm)	İçerik	Fiyatı TL / Ad
PK 46	46X46	2	29	Çektirme somunu, Çektirme pimi, Punch, Kalıp	1,100,00
PK 68	68x68	2	29	Çektirme somunu, Çektirme pimi, Punch, Kalıp	1,500,00
PK 92	92x92	2	29	Çektirme somunu, Çektirme pimi, Punch, Kalıp	1,900,00
PK 138	138X138	2	29	Çektirme somunu, Çektirme pimi, Punch, Kalıp	2.350,00



Dairesel kalıplar, hidrolik ve mekanik ürünlerle kullanılmaktadır.
Kare punch setleri sadece hidrolik sistemli ürünlerle kullanılmaktadır.
Özel ölçülerde dairesel, kare veya dikdörtgen punchlar için satış birimimizle iletişime geçebilirsiniz.

* Özel ölçüler için satış birimiyle temasa geçiniz.

Kablo Sıyırıcı & Mekanik Ray ve Plastik Kanalet Kesme Makasları

SKS-40 Kablo Sıyırıcı

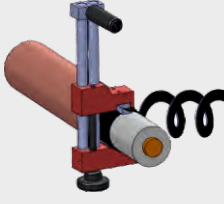

Sipariş Kodu	Sıyırma Aralığı	Sıyırma Bıçağı	Ağırlık	Boy	Fiyatı TL / Ad
SKS-40	Ø 16,00 - 40,00 mm	Bilenebilir Çelik Alaşımli	0,200 kg	165 mm	650,00

XLP kabloların üzerindeki karbon tabakasını sıyırır.



SKS-60 Kablo Sıyırıcı

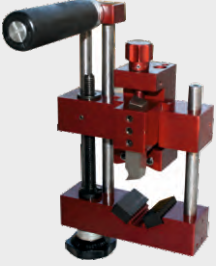

Sipariş Kodu	Sıyırma Aralığı	Sıyırma Bıçağı	Ağırlık	Boy	Fiyatı TL / Ad
SKS-60	Ø 20,00 - 60,00 mm	Bilenebilir Çelik Alaşımli	1,760 kg	200 mm	900,00

XLP kabloların üzerindeki karbon tabakasını sıyırır. Polietilen tabakayı helisel şekilde soyar.



Plastik Kanalet Kesme Makası



Sipariş Kodu	Max. Kesme (En)	Cetvel Boy Ayarı	Ağırlık	Ebadlar	Fiyatı TL / Ad
PKM 125	125 mm	50 cm	6 Kg	22x59x63 cm	1,350,00



Mekanik Ray Kesme Makasları

Sipariş Kodu	Açıklama	Ağırlık	Ebadlar	Fiyatı TL / Ad
MRK-1	1 çeşit ray (35x7,5) keser ve raya Ø5,5mm delik deler	6,87 kg	620x140x940 mm	1,050,00
MRK-2	2 çeşit ray (35x7,5 - 35x15) keser ve raya Ø5,5mm delik deler	7,20 kg	620x140x940 mm	1,200,00

DIN EN 50 022 ve DIN EN 50 045 uygun rayları ve 3x30 mm bakır baraları keser. Ayrıca Ø5,5mm delik deler.



Mekanik Ray Kesme Makasları

Sipariş Kodu	Açıklama	Ağırlık	Ebadlar	Fiyatı TL / Ad
MRK-4	3 çeşit ray (5,5x15 - 7,5x35 - 15x35) ve 3x30mm bakır barayı keser ve raya Ø5,5mm delik deler	16,17 kg.	960x160x1200 mm	1,700,00
MRK-5	4 çeşit ray (5,5x15 - 7,5x35 - 10x35 - 15x35) ve 3x30mm bakır barayı keser ve raya Ø5,5mm delik deler	16,15 kg.	960x160x1200 mm	1,850,00

DIN EN 50 022 ve DIN EN 50 045 uygun rayları ve 3x30 mm bakır baraları keser. Ayrıca Ø5,5mm delik deler.

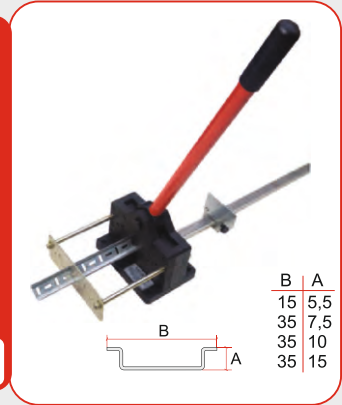

* Özel Raylar için satış birimiyle temasa geçiniz.

Hidrolik El Aletleri Kombinasyonları



HMB-65



HMB-85



HSB-300 U

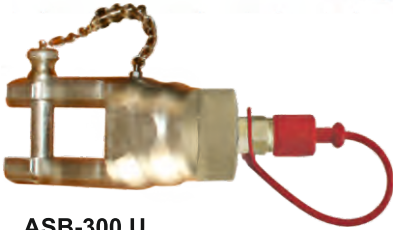

ASB-300 U



HPB

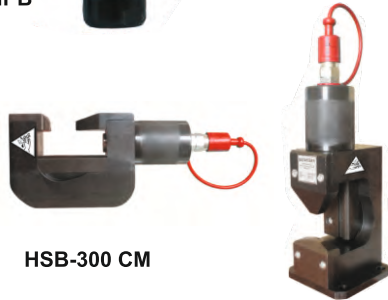

HSB-300 CM



HPR-34



HPH-200



HEP-AL1000



HEP-700



HAP-700

İsteğe uygun seçim özgürlüğü sunuyoruz...

ŞAFAKSAN el aletleri hidrolik ekipmanları ile sıkma, delme ve kesme yapabilirsiniz. Hidrolik pompayı kullanım şekline (ayak veya el ile) göre model seçimini yapınız. Seçilecek her pompa için 1 adet hortum ve 1 adet otomatik rekor eklenmelidir. Daha sonra uygulayacağınız işleme göre (sıkma, delme, kesme) hidrolik sistemle çalışan başlığı seçiniz.

Hidrolik Pompalar

HEP/AL1000 Hidrolik El Pompası

Sipariş Kodu	Uyguladığı Basınç	Ağırlık	Boy	Fiyatı TL / Ad
HEP/AL1000	Max basınç 1000 bar Çalışma basıncı 700 bar	9,200 kg	500 mm	1,200,00

Sıkma, delme, kesme başlıklarımız ile veya farklı amaçlar için de kullanılabilir.
Basınç ayar sınırlayıcıdır.



Sadece pompa fiyatıdır. HPH-200 Hortum ve HPR-34 Otomatik Rekor dahil **değildir**.

HEP-700 Hidrolik El Pompası

Sipariş Kodu	Uyguladığı Basınç	Ağırlık	Boy	Fiyatı TL / Ad
HEP-700	Max basınç 700 bar Çalışma basıncı 600 bar	5,800 kg	510 mm	900,00

Sıkma, delme, kesme başlıklarımız ile veya farklı amaçlar için de kullanılabilir.
Basınç ayar sınırlayıcıdır.



Sadece pompa fiyatıdır. HPH-200 Hortum ve HPR-34 Otomatik Rekor dahil **değildir**.

HAP-700 Hidrolik Ayak Pompası

Sipariş Kodu	Uyguladığı Basınç	Ağırlık	Boy	Fiyatı TL / Ad
HAP-700	Max basınç 700 bar Çalışma basıncı 500 bar	6,100 kg	410 mm	1,100,00

Sıkma, delme, kesme başlıklarımız ile veya farklı amaçlar için de kullanılabilir.
Basınç ayar sınırlayıcıdır.



Sadece pompa fiyatıdır. HPH-200 Hortum ve HPR-34 Otomatik Rekor dahil **değildir**.

Hidrolik Kesme ve Sıkma Başlıkları

YENİ

HMB-25 Hidrolik Kablo Kesme Makas Başlığı

Sipariş Kodu	Açıklama	Kesme Çapı	Çalışma Sıcaklığı	Ağırlık	Boy	Fiyatı TL / Ad
HMB-25	ø 25 Çelik Özlü Alüminyum İletkenleri Kesebilir	25 mm	-20, +40 °C	4,5 kg	380 mm	1,500,00

Max. 700 - Min. 500 bar hidrolik pompalarda kullanılır.



YENİ

HMB-40 Hidrolik Kablo Kesme Makas Başlığı

Sipariş Kodu	Açıklama	Kesme Çapı	Çalışma Sıcaklığı	Ağırlık	Boy	Fiyatı TL / Ad
HMB-40	3x70/35	40 mm	-20, +40 °C	4,5 kg	380 mm	1,650,00

Max. 700 - Min. 500 bar hidrolik pompalarda kullanılır. Bakır ve alüminyum kablolar için



HMB-65 Hidrolik Kablo Kesme Makas Başlığı

Sipariş Kodu	Açıklama	Kesme Çapı	Çalışma Sıcaklığı	Ağırlık	Boy	Fiyatı TL / Ad
HMB-65	3x240/120mm NYY	65 mm	-20, +40 °C	5,85 kg	415 mm	1,800,00

Max. 700 - Min. 500 bar hidrolik pompalarda kullanılır. Bakır ve alüminyum kablolar için



HMB-85 Hidrolik Kablo Kesme Makas Başlığı

Sipariş Kodu	Açıklama	Kesme Çapı	Çalışma Sıcaklığı	Ağırlık	Boy	Fiyatı TL / Ad
HMB-85	3x400/185mm ² NYY	85 mm	-20, +40 °C	7,06 kg	470 mm	1,950,00

Max. 700 - Min. 500 bar hidrolik pompalarda kullanılır. Bakır ve alüminyum kablolar için



HSB-300 U Hidrolik Bakır Kablo Pabucu Sıkma Başlığı

Sipariş Kodu	Sıkma Kapasitesi	Ağırlık	Boy	Fiyatı TL / Ad
HSB-300 U	10 - 300 mm ²	2,600 kg	250 mm	725,00

Farklı pompalar ve 14. sayfadaki MW ve AG kodlu kalıpları seçilerek kullanılabilir.



YENİ

ASB-300 U Hidrolik Alüminyum Kablo Pabucu Sıkma Başlığı

Sipariş Kodu	Sıkma Kapasitesi	Ağırlık	Boy	Fiyatı TL / Ad
ASB-300 U	10 - 300 mm ²	2,700 kg	250 mm	875,00

Farklı pompalar ve 15. sayfadaki MW ve AG kodlu kalıpları seçilerek kullanılabilir.

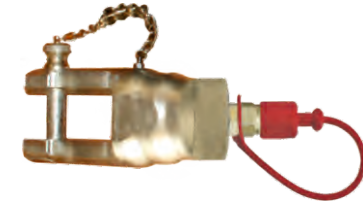

HSB-300 CM Hidrolik Bakır Kablo Pabucu Sıkma Başlığı

Sipariş Kodu	Sıkma Kapasitesi	Ağırlık	Boy	Fiyatı TL / Ad
HSB-300 CM	10 - 300 mm ²	7,900 kg	290 mm	1,250,00

Başlık masa üzerine sabitlenerek ya da serbest olarak kullanılabilir. Farklı pompalar ve 14. sayfadaki MW ve AG kodlu kalıpları seçilerek kullanılabilir.

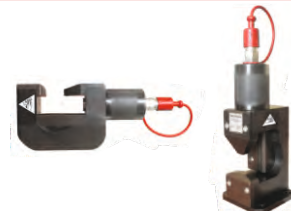

Hidrolik - Mekanik Yedek & Sıkma Pensesi Kalıpları

Sipariş Kodu	Sıkma Kapasitesi	Ağırlık	Boy	Fiyatı TL / Ad
MW-10/120	10/120mm ²	140 gr	90 mm	75,00
MW-16/70	16/70mm ²	140 gr	90 mm	75,00
MW-25/95	25/95mm ²	130 gr	90 mm	75,00
MW-35/50	35/50mm ²	140 gr	90 mm	75,00

KSP-10/150, KSP-10/240, KSP-10/300, HSP-10/240-AL 1000, HSP-10/300-AL 1000
HSP-10/240, HSP-10/300 el aletleri için

Bakır kablo pabuçları için

MW



Sipariş Kodu	Sıkma Kapasitesi	Ağırlık	Boy	Fiyatı TL / Ad
MW-150	150mm ²	140 gr	80 mm	75,00
MW-185	185mm ²	130 gr	80 mm	75,00
MW-240	240mm ²	120 gr	80 mm	75,00
MW-300	300mm ²	140 gr	80 mm	75,00

KSP-10/150, KSP-10/240, KSP-10/300, HSP-10/240-AL 1000, HSP-10/300-AL 1000
HSP-10/240, HSP-10/300 el aletleri için

Bakır kablo pabuçları için

MW



Sipariş Kodu	Sıkma Kapasitesi	Ağırlık	Boy	Fiyatı TL / Ad
AG-10/120	10/120mm ²	130 gr	90 mm	75,00
AG-16/70	16/70mm ²	140 gr	90 mm	75,00
AG-25/95	25/95mm ²	130 gr	90 mm	75,00
AG-35/50	35/50mm ²	140 gr	90 mm	75,00

KSP-10/150, KSP-10/240, KSP-10/300, HSP-240, HSP-300, HSP-300 CME, HSP-10/300A
HSP-10/240, HSP-10/300, HSP-10/240-AL 1000, HSP-10/300-AL 1000 el aletleri için

Bakır kablo pabuçları için

AG



Sipariş Kodu	Sıkma Kapasitesi	Ağırlık	Boy	Fiyatı TL / Ad
AG-150	150mm ²	140 gr	80 mm	75,00
AG-185	185mm ²	130 gr	80 mm	75,00
AG-240	240mm ²	120 gr	80 mm	75,00
AG-300	300mm ²	130 gr	80 mm	75,00

KSP-10/150, KSP-10/240, KSP-10/300, HSP-240, HSP-300, HSP-300 CME, HSP-10/300A
HSP-10/240, HSP-10/300, HSP-10/240-AL 1000, HSP-10/300-AL 1000 el aletleri için

Bakır kablo pabuçları için

AG



Sipariş Kodu	Sıkma Kapasitesi	Ağırlık	Boy	Fiyatı TL / Ad
CSP-25 K	16-25mm ²	120 gr	55 mm	45,00
CSP-25 Çelik halat yüksük sıkma pensesi için				
KSP-50 K	6-50mm ²	30 gr	30 mm	40,00
KSP-50 sıkma pensesi için				
KSP-85 K	10-120mm ²	100 gr	55 mm	50,00
KSP-85 sıkma pensesi için				
KSP-150 K	16-150mm ²	80 gr	50 mm	50,00
KSP-150 sıkma pensesi için				



CSP-25 K



KSP-50 K



KSP-85 K



KSP-150 K

Hidrolik - Mekanik Yedek & Sıkma Pensesi Kalıpları

HPH-200 1/4" Hidrolik Pompa Hortumu

Sipariş Kodu	Et Kalınlığı	Çapı	Ağırlık	Uzunluk	Fiyatı TL / Ad
HPH-200	4 mm	15 mm	970 gr	2 m	170,00

Max. 700 bar hidrolik el aletleri için. *Talep edilmesi halinde daha farklı uzunlukta hortum üretilir.



HPR-34 Hidrolik Pompa Otomatik Rekoru

Sipariş Kodu	Malzeme Cinsi	Çapı	Ağırlık	Uzunluk	Fiyatı TL / Ad
HPR-34	Çinko kaplamalı	3/8"	26 gr	40 mm	110,00

Max. 700 bar hidrolik el aletleri için.



YENİ

Sipariş Kodu	Sıkma Kapasitesi	Ağırlık	Boy	Fiyatı TL / Ad
MW-10/120	10/120 mm ² (AL)	162 gr	90 mm	95,00
MW-16/70	16/70 mm ² (AL)	178 gr	90 mm	95,00
MW-25/95	25/95 mm ² (AL)	164 gr	90 mm	95,00
MW-35/50	35/50 mm ² (AL)	180 gr	90 mm	95,00

ASP-240, ASP-300, ASP-10/240, ASP-10/300, ASP-10/240-AL1000, ASP-10/300-AL 1000, ASP-10/300 A, AL-KSP-10/240 ve AL-KSP-10/300 elealetleri için

Alüminyum kablo pabuçları için

MW



YENİ

Sipariş Kodu	Sıkma Kapasitesi	Ağırlık	Boy	Fiyatı TL / Ad
MW-150	150mm ² (AL)	164 gr	80 mm	95,00
MW-185	185mm ² (AL)	154 gr	80 mm	95,00
MW-240	240mm ² (AL)	140 gr	80 mm	95,00
MW-300	300mm ² (AL)	130 gr	80 mm	95,00

ASP-240, ASP-300, ASP-10/240, ASP-10/300, ASP-10/240-AL1000, ASP-10/300-AL 1000, ASP-10/300 A, AL-KSP-10/240 ve AL-KSP-10/300 elealetleri için

Alüminyum kablo pabuçları için

MW



YENİ

Sipariş Kodu	Sıkma Kapasitesi	Ağırlık	Boy	Fiyatı TL / Ad
AG-10/120	10/120 mm ² (AL)	162 gr	90 mm	95,00
AG-16/70	16/70 mm ² (AL)	178 gr	90 mm	95,00
AG-25/95	25/95 mm ² (AL)	164 gr	90 mm	95,00
AG-35/50	35/50 mm ² (AL)	180 gr	90 mm	95,00

ASP-240, ASP-300, ASP-10/240, ASP-10/300, ASP-10/240-AL1000, ASP-10/300-AL 1000, ASP-10/300 A, AL-KSP-10/240 ve AL-KSP-10/300 elealetleri için

Alüminyum kablo pabuçları için

AG



YENİ

Sipariş Kodu	Sıkma Kapasitesi	Ağırlık	Boy	Fiyatı TL / Ad
AG-150	150mm ² (AL)	164 gr	80 mm	95,00
AG-185	185mm ² (AL)	154 gr	80 mm	95,00
AG-240	240mm ² (AL)	140 gr	80 mm	95,00
AG-300	300mm ² (AL)	130 gr	80 mm	95,00

ASP-240, ASP-300, ASP-10/240, ASP-10/300, ASP-10/240-AL1000, ASP-10/300-AL 1000, ASP-10/300 A, AL-KSP-10/240 ve AL-KSP-10/300 elealetleri için

Alüminyum kablo pabuçları için

AG



Taşıma Çantaları

Taşıma Çantası

Sipariş Kodu	Açıklama	Ağırlık	Ebadlar	Fiyatı TL / Ad
TC-15	0,80 DKP sac	1,8 kg	300x270x50 mm	70,00
PDS-9/48, PDS-9/21, PDS-16/48				
TC-20	0,80 DKP sac	1,8 kg	300x230x70 mm	75,00
PK - 92, PK-68				
TC-22	0,80 DKP sac	2,2 kg	370x240x80 mm	85,00
PK -138 Kare Punch				



Taşıma Çantası

Sipariş Kodu	Açıklama	Ağırlık	Ebadlar	Fiyatı TL / Ad
TC-25	0,80 DKP sac	1,7 kg	390x155x50 mm	65,00
KSP-50, KM-22 el aletleri için				
TC-35	0,80 DKP sac	2,6 kg	540x185x52 mm	70,00
CM-10 çelik halat kesme makası için				
TC-45	0,80 DKP sac	4 kg	670x195x70 mm	95,00
KM-45, CSP-25, KSP-85, KSP-150, KSP-240, KSP-10/150, KSP-10/240, KSP-10/300 el aletleri için				



Taşıma Çantası

Sipariş Kodu	Açıklama	Ağırlık	Ebadlar	Fiyatı TL / Ad
TC-40	0,80 DKP sac	2,5 kg	540x175x70 mm	75,00
HSP-240 hidrolik sıkma pensesi için				
TC-42	0,80 DKP sac	3,3 kg	610x175x70 mm	85,00
HSP-300 hidrolik sıkma pensesi için				
TC-50	0,80 DKP sac	4,7 kg	695x200x125 mm	110,00
HSP-10/240, HSP-10/300, HSP-10/300 A, HSP-10/240-AL 1000, HSP-10/300-AL 1000 hidrolik sıkma pensesi için				
TC-60	0,80 DKP sac	5 kg	695x200x135 mm	125,00
HKM-85E kablo kesme makası, HSP-300 CME sıkma pensesi, HPC-E, HPC-A, HPC-E/AL1000 el punch, HEP-AL1000, HKM-65E/AL1000, HKM-85E/AL 1000 hidrolik pompaları için				
TC-70	0,80 DKP sac	3 kg	80x500x280 mm	85,00
HPP-9/48, HPP-9/21 ve HPP-16/48 el aletleri için				



Pim Takımları

Punch Çektirme Civatası

Sipariş Kodu	Açıklama	Ağırlık	Ebadlar	Fiyatı TL / Ad
PIM-031	Özel alaşımlı çelik	40 gr	9,5 X 75 mm	55,00

HPB Hidrolik Punch Çektirme Başlığı İçin



Punch Çektirme Civatası

Sipariş Kodu	Açıklama	Ağırlık	Ebadlar	Fiyatı TL / Ad
PIM-029	Özel alaşımlı çelik	265 gr	19 X 136 mm	65,00

HPB Hidrolik Punch Çektirme Başlığı İçin



Punch Adaptör Pimi

Sipariş Kodu	Açıklama	Ağırlık	Ebadlar	Fiyatı TL / Ad
PIM-030	Özel alaşımlı çelik	110 gr	20 X 76 mm	67,00



Sıkma Pensesi Pim Takımları

Sipariş Kodu	Açıklama	Ağırlık	Ebadlar	Fiyatı TL / Ad
CSP-25 P	CSP-25 için	48 gr	50 mm	40,00
KSP-85 P	KSP-85 için	48 gr	50 mm	40,00



Sıkma Pensesi Pim Takımları

Sipariş Kodu	Açıklama	Ağırlık	Ebadlar	Fiyatı TL / Ad
KSP-50 P	KSP-50 için	28 gr	35 mm	45,00
KSP-150 P	KSP-150 için	62 gr	48 mm	50,00



Montaj Rayları & Ray Taşıyıcı

DIN EN 50 022 NORMUNA UYGUN MONTAJ RAYLARI

RY Deliksiz Montaj Rayı

Sipariş Kodu	Ürün Adı	A	B	Uzunluk	Ambalaj Adedi	Fiyatı TL / Ad
RY 7,5x35x1000	Deliksiz montaj rayı	7,5 mm	35 mm	1000 mm	50	3,10
RY 7,5x35x2000	Deliksiz montaj rayı	7,5 mm	35 mm	2000 mm	25	5,90

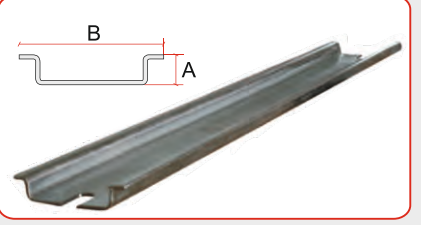

RYD Delikli Montaj Rayı

Sipariş Kodu	Ürün Adı	A	B	Uzunluk	Ambalaj Adedi	Fiyatı TL / Ad
RYD 7,5x35x1000	Delikli montaj rayı	7,5 mm	35 mm	1000 mm	50	3,20
RYD 7,5x35x2000	Delikli montaj rayı	7,5 mm	35 mm	2000 mm	50	6,00

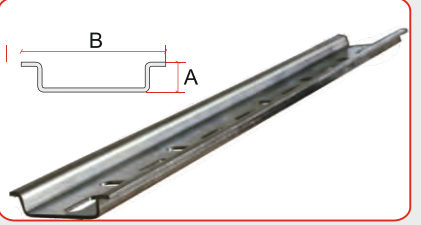

RYT Montaj Rayı Taşıyıcısı

Sipariş Kodu	Ürün Adı	A	B	Uzunluk	Ambalaj Adedi	Fiyatı TL / Ad
RYT 35x20	35 mm	20 mm	300 mm	44 gr	20	2,75

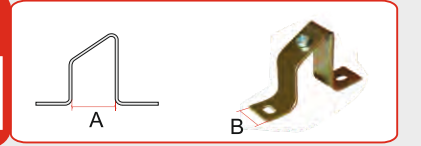

Takım Arabası & Stand & Teker

RTA 01 Raflı Takım Arabası

Sipariş Kodu	Ürün Adı	A	B	Uzunluk	Fiyatı TL / Ad
RTA 01	750	950	500	54,4 kg	800,00

Taşıma kapasitesi 300 kg
Raf yüksekliği (alt raf 340 mm, orta raf 250 mm, üst raf 170 mm' dir)
Elektrostatik toz boyalı
Döner tekerlek
Tekerlek çapı 100 mm
Kabartmalı plastik kaplama yüzey
Montaj, bakım, tamir ve servis gibi çok amaçlı işlerde kullanılabilir.



STD Şafaksan Stand

Sipariş Kodu	A	B	C	Ağırlık
STD-01	1100	500	20	6 kg
STD-02	1100	900	20	10 kg
STD-03	1300	790	510	30 kg

STD-01 ve STD-02 duvara sabitlenen tiptedir.
STD-03 portatif tiptir. 4 ayaklı ve portatifir istenilen yerde sergilenebilir.

* Teşhir standlarımız satıcılarımıza bedelsizdir.

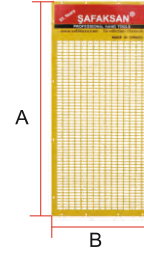

STD-01 Şafaksan Stand
STD-02 Şafaksan Stand

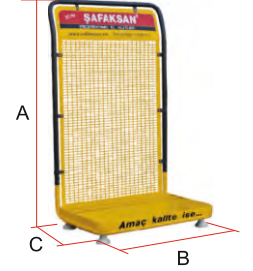

STD-03 Şafaksan Stand

Tekerlekli Taşıyıcı Köşe

Sipariş Kodu	Taşıma Kapasitesi Modül (3 Tekerlekli)	Ağırlık	Yükseklik	Fiyatı TL / Ad
TEKER-01	150 kg	1,63 kg	85 mm	220,00
TEKER-02	300 kg	3,75 kg	90 mm	245,00
TEKER-03	450 kg	5,50 kg	115 mm	270,00

Dikili tip panoları taşımak içindir.
Taşıma yapılabilmesi için en az 4 adet modül alınmalıdır.
Modüller taşınacak malzemeye civata ile sabitlenmelidir.
Her modülde M 10'a uygun oblong delik vardır (Oblong ölçüsü: 10,5 x 40mm).

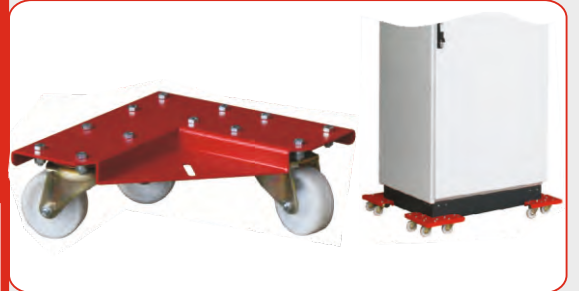

SKP-Sıkmalı Kablo Pabuçları Teknik Ölçüleri

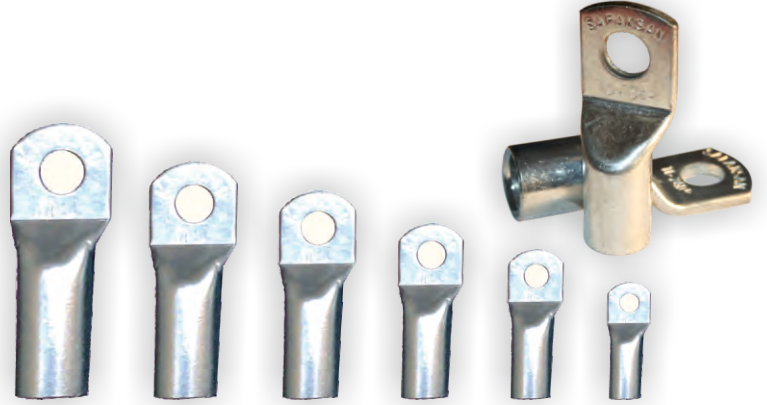
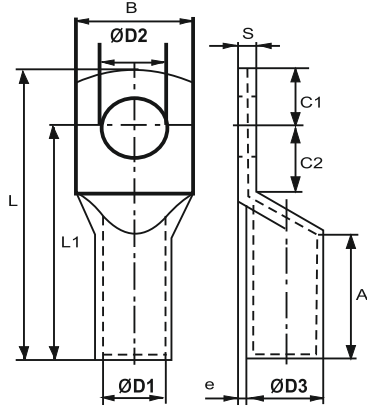

Kablo Kesiti mm ² (²)	Sipariş Kodu	Cıvata	D2	D1	D3	L	L1	A	S	B	C1	C2	e	Adet	Kutu Ağırlığı (kg)	Adet Fiyatı (TL)
10	SKP 4-10	M 4	Ø4,3	Ø4,7	Ø6,6	27,5	22,0	11,3	1,9	10,3	5,5	7,0	0,7	800 ad	2,08	0,37
	SKP 5-10	M 5	Ø5,3	Ø4,7	Ø6,6	27,5	22,0		1,9	10,3	5,5	7,0			2,16	0,37
	SKP 6-10	M 6	Ø6,4	Ø4,7	Ø6,6	27,5	22,0		1,9	10,3	5,5	7,0			2,24	0,40
	SKP 8-10	M 8	Ø8,3	Ø4,7	Ø6,6	30,5	23,7		1,6	13,5	6,8	8,7			2,48	0,44
16	SKP 5-16	M 5	Ø5,3	Ø5,6	Ø7,8	29,5	24,0	13,0	2,2	11,2	5,5	6,5	1,0	400 ad	2,20	0,56
	SKP 6-16	M 6	Ø6,4	Ø5,6	Ø7,8	29,5	24,0		2,2	11,2	5,5	6,5			2,28	0,52
	SKP 8-16	M 8	Ø8,3	Ø5,6	Ø7,8	33,0	26,2		1,8	13,5	6,8	8,7			2,36	0,64
	SKP 10-16	M 10	Ø10,3	Ø5,6	Ø7,8	33,5	26,0		1,5	16,0	7,5	8,5			2,36	0,68
25	SKP 6-25	M 6	Ø6,4	Ø7,1	Ø9,5	39,0	32,2	17,6	2,4	13,7	6,8	9,2	1,0	250 ad	2,37	0,95
	SKP 8-25	M 8	Ø8,3	Ø7,1	Ø9,5	39,0	32,2		2,4	13,7	6,8	9,2			2,42	0,88
	SKP 10-25	M 10	Ø10,3	Ø7,1	Ø9,5	42,0	34,0		2,0	16,0	8,0	11,0			2,47	1,00
	SKP 12-25	M 12	Ø12,8	Ø7,1	Ø9,5	45,0	35,0		1,8	18,0	10,0	12,0			2,60	1,10
35	SKP 6-35	M 6	Ø6,4	Ø8,2	Ø10,8	44,0	35,7	19,9	2,6	15,3	8,3	9,7	1,0	150 ad	2,08	1,40
	SKP 8-35	M 8	Ø8,3	Ø8,2	Ø10,8	44,0	35,7		2,6	15,3	8,3	9,7			2,04	1,20
	SKP 10-35	M 10	Ø10,3	Ø8,2	Ø10,8	48,0	38,0		2,5	15,7	10,0	12,0			2,13	1,40
	SKP 12-35	M 12	Ø12,8	Ø8,2	Ø10,8	48,0	38,0		2,2	18,0	10,0	12,0			2,10	1,45
50	SKP 6-50	M 6	Ø6,4	Ø10,0	Ø13,0	46,5	38,2	21,5	3,0	18,9	8,3	9,7	1,0	100 ad	1,99	2,00
	SKP 8-50	M 8	Ø8,3	Ø10,0	Ø13,0	46,5	38,2		3,0	18,9	8,3	9,7			2,01	2,00
	SKP 10-50	M 10	Ø10,3	Ø10,0	Ø13,0	50,5	40,5		3,0	18,9	10,0	12,0			2,06	1,90
	SKP 12-50	M 12	Ø12,8	Ø10,0	Ø13,0	50,5	40,5		3,0	18,9	10,0	12,0			2,12	2,10
70	SKP 14-50	M 14	Ø14,5	Ø10,0	Ø13,0	55,5	43,5	24,1	2,5	22,0	12,0	15,0	1,5	70 ad	2,15	2,25
	SKP 8-70	M 8	Ø8,3	Ø11,5	Ø14,7	50,6	42,3		3,2	21,1	8,3	9,7			1,89	2,70
	SKP 10-70	M 10	Ø10,3	Ø11,5	Ø14,7	54,6	44,6		3,2	21,1	10,0	12,0			2,03	2,70
	SKP 12-70	M 12	Ø12,8	Ø11,5	Ø14,7	54,6	44,6		3,2	21,1	10,0	12,0			2,21	2,80
95	SKP 14-70	M 14	Ø14,5	Ø11,5	Ø14,7	65,6	49,1	27,2	3,1	21,5	16,5	16,5	1,5	50 ad	2,35	3,40
	SKP 16-70	M 16	Ø16,5	Ø11,5	Ø14,7	65,6	49,1		3,1	21,5	16,5	16,5			2,35	3,50
	SKP 8-95	M 8	Ø8,3	Ø13,5	Ø16,7	58,8	48,8		3,0	24,7	10,0	12,0			1,75	3,50
	SKP 10-95	M 10	Ø10,3	Ø13,5	Ø16,7	58,8	48,8		3,0	24,7	10,0	12,0			1,78	3,20
120	SKP 12-95	M 12	Ø12,8	Ø13,5	Ø16,7	58,8	48,8	30,6	3,0	24,7	10,0	12,0	1,5	40 ad	1,69	3,20
	SKP 14-95	M 14	Ø14,5	Ø13,5	Ø16,7	69,8	53,3		3,0	24,7	16,5	16,5			1,95	3,90
	SKP 16-95	M 16	Ø16,5	Ø13,5	Ø16,7	69,8	53,3		3,0	24,7	16,5	16,5			1,90	4,10
	SKP 10-120	M 10	Ø10,3	Ø15,6	Ø19,0	69,0	56,0		3,4	27,7	13,0	14,5			2,08	4,10
150	SKP 12-120	M 12	Ø12,8	Ø15,6	Ø19,0	69,0	56,0	31,5	3,4	27,7	13,0	14,5	2,0	30 ad	2,03	3,85
	SKP 14-120	M 14	Ø14,5	Ø15,6	Ø19,0	69,0	56,0		3,4	27,7	13,0	14,5			1,92	4,15
	SKP 16-120	M 16	Ø16,5	Ø15,6	Ø19,0	66,8	53,3		3,4	27,7	13,0	14,5			1,91	4,30
	SKP 20-120	M 20	Ø21,0	Ø15,6	Ø19,0	66,8	53,3		3,4	27,7	13,0	14,5			1,84	4,45
185	SKP 10-150	M 10	Ø10,3	Ø16,5	Ø21,0	76,5	60,0	34,4	4,5	30,4	16,5	16,5	2,0	20 ad	2,38	6,50
	SKP 12-150	M 12	Ø12,8	Ø16,5	Ø21,0	76,5	60,0		4,5	30,4	16,5	16,5			2,31	6,00
	SKP 14-150	M 14	Ø14,5	Ø16,5	Ø21,0	78,5	60,0		4,5	30,4	16,5	16,5			2,22	6,50
	SKP 16-150	M 16	Ø16,5	Ø16,5	Ø21,0	76,5	60,0		4,5	30,4	16,5	16,5			2,17	6,60
240	SKP 10-185	M 10	Ø10,3	Ø18,4	Ø23,0	82,5	65,5	39,1	4,6	34,2	17,0	18,0	2,0	20 ad	2,04	7,70
	SKP 12-185	M 12	Ø12,8	Ø18,4	Ø23,0	82,5	65,5		4,6	34,2	17,0	18,0			2,00	7,50
	SKP 14-185	M 14	Ø14,5	Ø18,4	Ø23,0	82,5	65,5		4,6	34,2	17,0	18,0			1,96	7,50
	SKP 16-185	M 16	Ø16,5	Ø18,4	Ø23,0	82,5	65,5		4,6	34,2	17,0	18,0			1,92	7,10
300	SKP 20-185	M 20	Ø21,0	Ø18,4	Ø23,0	82,5	65,5	42,5	4,6	34,2	17,0	18,0	2,5	10 ad	1,86	7,60
	SKP 10-240	M 10	Ø10,3	Ø21,2	Ø26,4	89,0	72,0		5,0	38,7	17,0	18,0			2,70	10,00
	SKP 12-240	M 12	Ø12,8	Ø21,2	Ø26,4	89,0	72,0		5,0	38,7	17,0	18,0			2,74	9,80
	SKP 14-240	M 14	Ø14,5	Ø21,2	Ø26,4	89,0	72,0		5,0	38,7	17,0	18,0			2,78	9,80
400	SKP 16-240	M 16	Ø16,5	Ø21,2	Ø26,4	89,0	72,0	44,0	5,0	38,7	17,0	18,0	2,5	10 ad	2,82	9,60
	SKP 12-300	M 12	Ø12,8	Ø23,4	Ø28,6	95,0	77,0		5,2	42,6	18,0	18,0			1,65	12,50
	SKP 14-300	M 14	Ø14,5	Ø23,4	Ø28,6	95,0	77,0		5,2	42,6	18,0	18,0			1,63	12,50
400	SKP 16-300	M 16	Ø16,5	Ø23,4	Ø28,6	95,0	77,0	44,0	5,2	42,6	18,0	18,0	2,5	10 ad	1,61	12,00
	SKP 12-400	M 12	Ø12,8	Ø26,8	Ø32,8	104,5	80,0		6,0	48,5	24,8	22,2			2,73	20,00
	SKP 16-400	M 16	Ø16,5	Ø26,8	Ø32,8	104,5	80,0		6,0	48,5	24,8	22,2			2,71	20,00
SKP 20-400	M 20	Ø21,0	Ø26,8	Ø32,8	104,5	80,0	6,0	48,5	24,0	22,2	2,67	19,00				

Koyu yazı karakterinde yazılanlar standart imalatımızdır.

Firmamızın, ürünlerinin ölçülerinde önceden haber vermeksizin değişiklik yapma hakkı saklıdır.

Elektrolitik bakırdan üretilmiştir.

Ek Muflar



Kablo Kesiti mm ²	Sipariş Kodu	D1	D3	L	Adet	Kutu Ağırlığı (kg)	Adet Fiyatı (TL)
10	EK MUF-10	4,7	6,6	27,5	600 ad.	2,50	0,35
16	EK MUF-16	5,6	7,8	29,5	400 ad.	2,50	0,45
25	EK MUF-25	7,1	9,5	39	250 ad.	2,80	0,80
35	EK MUF-35	8,2	10,8	44	150 ad.	2,30	1,10
50	EK MUF-50	10,1	13	51,5	90 ad.	2,30	1,70
70	EK MUF-70	11,5	14,7	54,6	65 ad.	2,20	2,30
95	EK MUF-95	13,5	16,7	58,8	50 ad.	2,10	2,80
120	EK MUF-120	15,6	19	69	40 ad.	2,40	4,00
150	EK MUF-150	16,5	21	76,5	25 ad.	2,30	6,50
185	EK MUF-185	18,4	23	82,5	22 ad.	2,50	7,50
240	EK MUF-240	21	26	89	18 ad.	2,90	10,00
300	EK MUF-300	23,4	28,6	95	10 ad.	2,00	12,00
400	EK MUF-400	26,8	32,8	108	-	-	20,00

Firmamızın, ürünlerinin ölçülerinde önceden haber vermeksizin değişiklik yapma hakkı saklıdır.

Teknik Bilgiler

Kablo Pabucu ve Ek Mufların Sıkılması

1. Girme derinliğine göre iletkenin ucunu (sıkılmış ucun boy değişkenliğinden dolayı + %10) sıyırın
2. İletken uçları montajdan önce bir bez veya fırça ile temizleyin
3. İletkeni sonuna kadar kablo pabucuna veya ek mufa sokun.
4. Sıkma yönünü izlerken uygun takımı kullanarak kablo pabucunu veya ek mufu sıkın.

Kablo pabuçları ve ek muflar için sıkma yönü aşağıdaki gibi yapılması önerilmektedir;

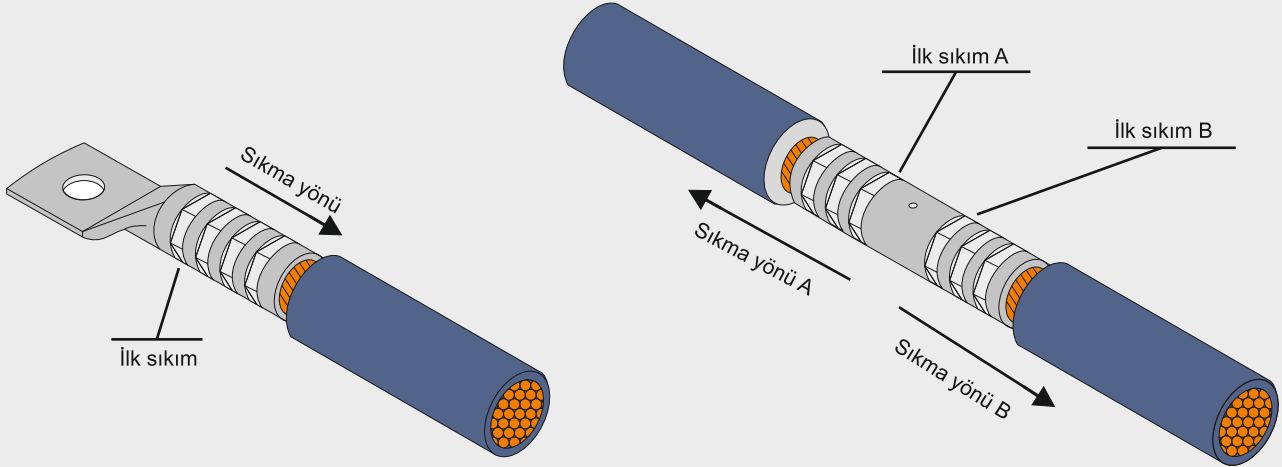

Kablo Pabuçlarının Kesitlerine Göre Önerilen Sıkma Miktarları

Kesit	6	10	16	25	35	50	70	95	120	150	185	240	300	400	
Sıklı Kablo Pabucu Standart Tip	5 mm sıkma kalıbı	1	1	1	2	2	2	2	2	2	2	3	4	4	4

Sıkma Tipleri



Altıgen Sıkma: Standart bakır SKP ve ek muflar.
Uygulama aralığı: 6....400 mm²



Nokta Sıkma: İnce damarlı kablolar için standart bakır SKP ve ek muflar.
Uygulama aralığı: 6....400mm²



MW Sıkma: Standart bakır SKP ve ek muflar.
Uygulama aralığı: 6....400mm²



Elektrik yanıklarında ilk yardım nasıl uygulanır?

- * Elektrik akımı şalterden kesilir.
- * Akımı kesemiyorsak;
 - Islak olmayan tahta, ip, lastik vb cisimler kullanılarak kişi ile elektrik akımının teması kesilmeye çalışılır.
- * Kişi kıvrıdıtılmaz.
- * Üzeri örtülür.
- * Tıbbi yardım istenir.

ŞAFKSAAN®

PROFESYONEL EL ALETLERİ

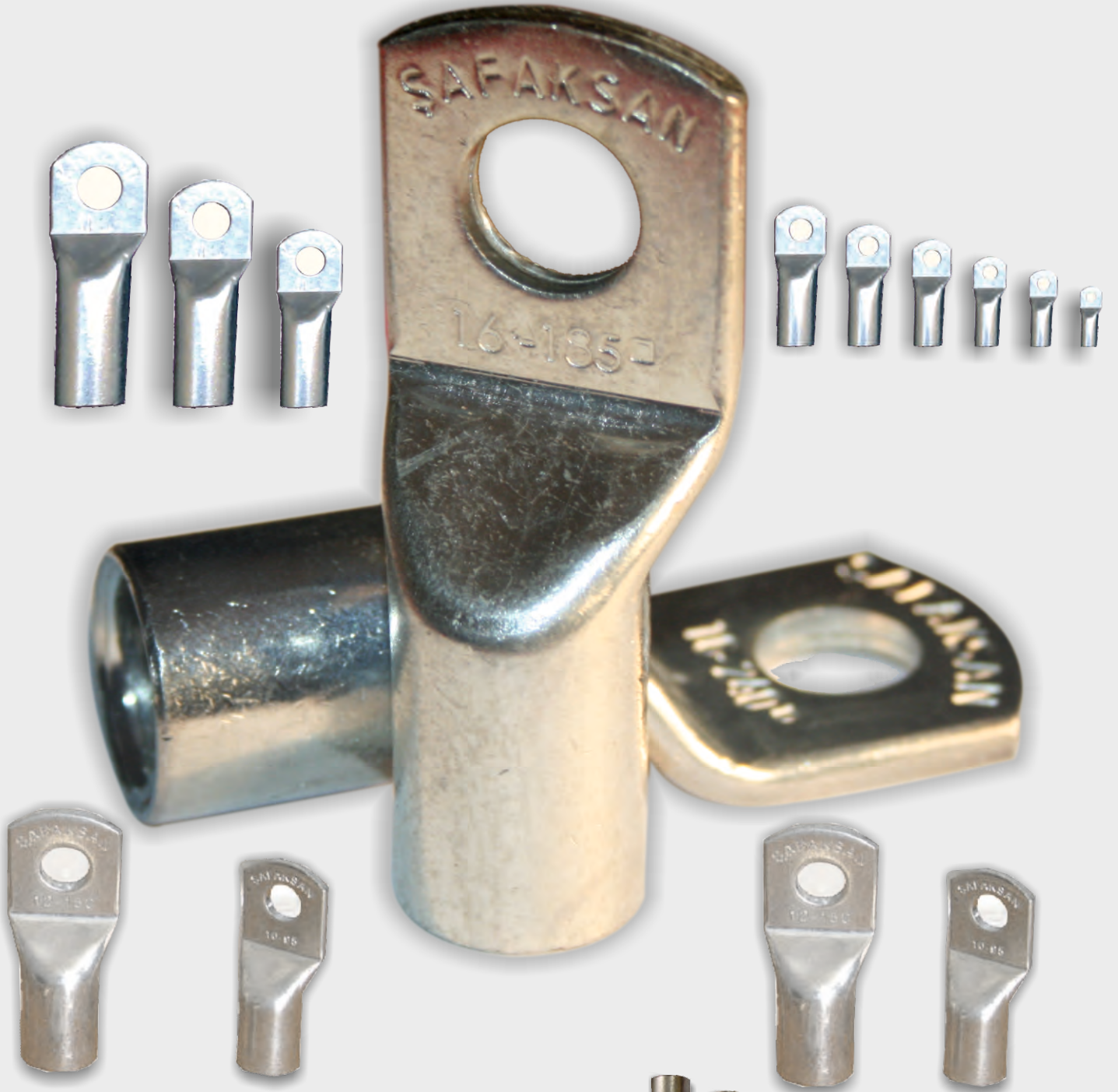

SKP

Birleştirmenin En Pratik Yolu

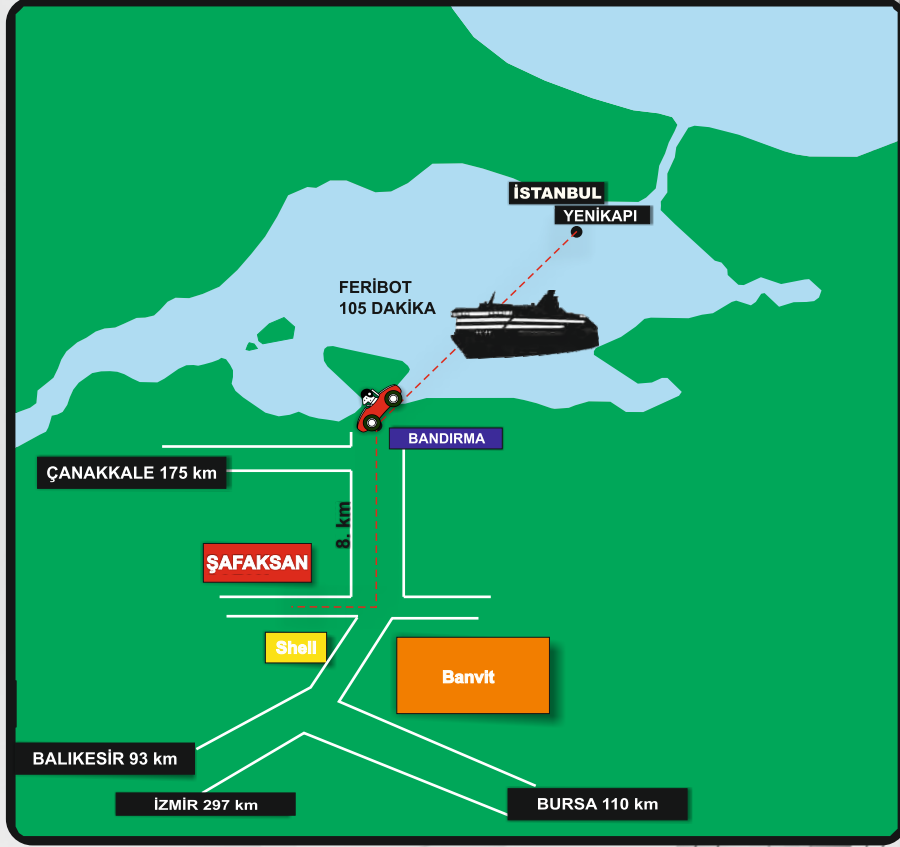

Yetkili Satıcı

Ürünlerimiz;
Üretim hatalarına Karşı İki Yıl Garantilidir.

www.safaksan.com



ŞAFAKSAN Elektrik Makina San. ve Tic. A.Ş.
600 Evler Mah. Balıkesir Asfaltı Sağ tarafı Cad.
No: 118 P.K. 97 10200 **BANDIRMA / TÜRKİYE**
Tel: +90. 266. 733 85 40 - Fax: +90. 266. 733 85 44
Santral: +90 533 746 82 98
safaksan@safaksan.com